

FICHE D'HOMOLOGATION HOMOLOGATION FORM



COMMISSION INTERNATIONALE DE KARTING - FIA



SYSTÈME DE FREINAGE / BRAKING SYSTEM

Constructeur	<i>Manufacturer</i>	Gustav Magenwirth GmbH & Co.
Marque	<i>Make</i>	MAGURA
Modèle	<i>Model</i>	908.3
Catégorie	<i>Category</i>	All Categories
Durée de l'homologation	<i>Validity of the homologation</i>	6 ans / years
Nombre de pages	<i>Number of pages</i>	3

La présente Fiche d'Homologation reproduit descriptions, illustrations et dimensions du système de freinage au moment de l'homologation CIK-FIA. Le Constructeur a la possibilité de les modifier, mais seulement dans les limites fixées par le Règlement CIK-FIA en vigueur.

This Homologation Form reproduces descriptions, illustrations and dimensions of the brake system at the moment of the CIK-FIA homologation. The Manufacturer may modify them, but only within the limits set by the CIK-FIA Regulations in force.

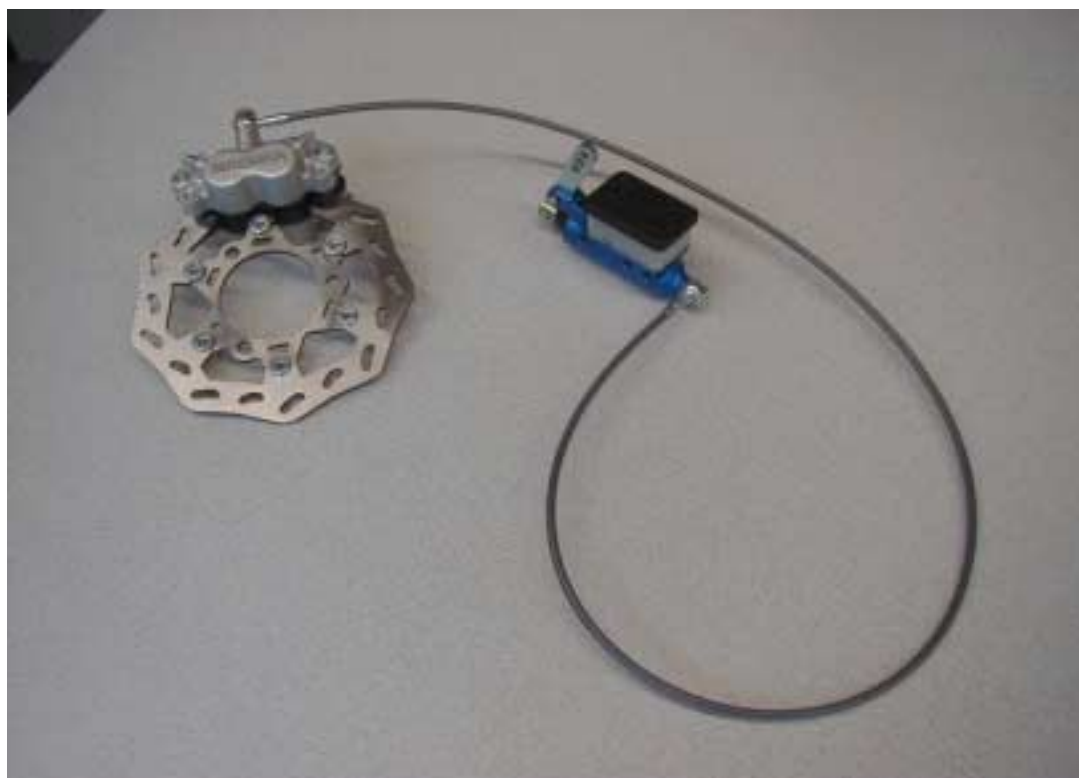
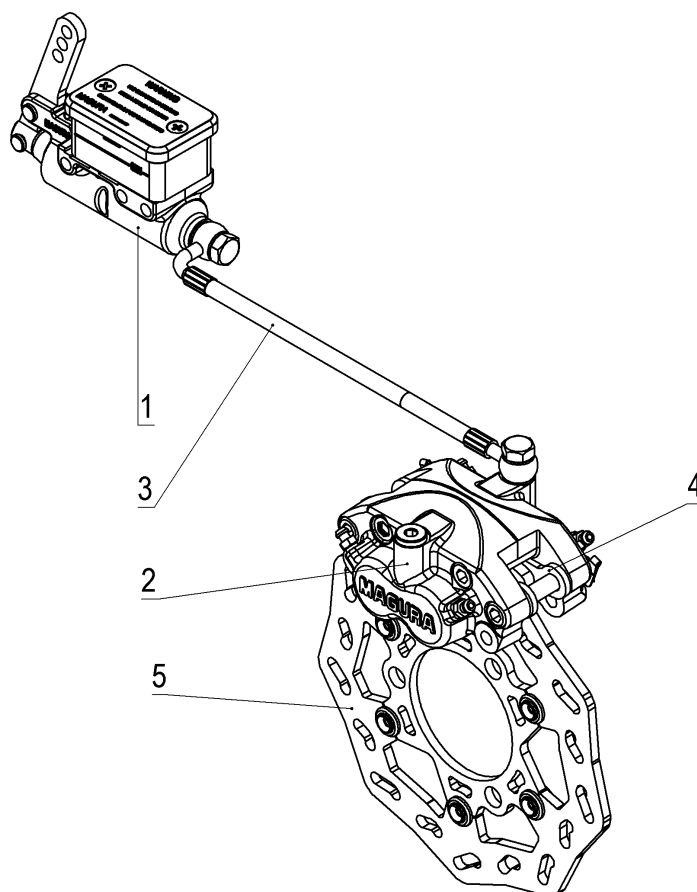

PHOTO DU SYSTÈME COMPLET
PHOTO OF COMPLETE SYSTEM

Signature et tampon de l'ASN <i>Signature and stamp of the ASN</i>	Signature et tampon de la CIK-FIA <i>Signature and stamp of the CIK-FIA</i>

A	DESSIN TECHNIQUE DU SYTÈME DE FREINAGE	A	TECHNICAL DRAWING OF BRAKING SYSTEM
---	--	---	-------------------------------------



N°	DÉSIGNATION	DESIGNATION	Reference catalogue
			Catalogue reference number
1		master cylinder	0721825
2		caliper	0721791
3		tube	0721787
4		brake pads	0721822
5		brake disk	0721807

B	DESCRIPTION TECHNIQUE DU SYTÈME DE FREINAGE		B	TECHNICAL DESCRIPTION OF BRAKING SYSTEM	
	Régulateur de freinage <i>Braking regulator</i>	X oui / yes		non / no	Emplacement <i>Location</i>
	Avant / Front			Arrière / Rear	
	Nombre de maîtres-cylindres <i>Number of master cylinders</i>				1
	Alésage <i>Bore</i>				20 mm
	Nombre de pistons <i>Number of pistons</i>			Par roue Per wheel	4
	Alésage <i>Bore</i>				22,6 mm
	Nombre de plaquettes <i>Number of pads</i>			Par roue Per wheel	2
	Nombre d'étriers <i>Number of calipers</i>			Par roue Per wheel	1
	Matériau des étriers <i>Caliper material</i>				Al
	Disques ventilés <i>Ventilated discs</i>				oui / yes
	Épaisseur du disque neuf <i>Thickness of new disc</i>				X non / no
	Ø extérieur du disque <i>External Ø of the disc</i>				4,5 mm
	Ø extérieur de frottement des plaquettes <i>External Ø of pads rubbing surface</i>				+/- 1 mm
	Ø extérieur de frottement des plaquettes <i>External Ø of pads rubbing surface</i>				180 mm
	Ø intérieur de frottement des plaquettes <i>Internal Ø of pads rubbing surface</i>				+/- 1,5 mm
	Longueur hors-tout des plaquettes <i>Overall length of the pads</i>				178 mm
	Ø intérieur de frottement des plaquettes <i>Internal Ø of pads rubbing surface</i>				+/- 1,5 mm
	Longueur hors-tout des plaquettes <i>Overall length of the pads</i>				+/- 1,5 mm
	Photo du frein avant <i>Photo of front brake</i>			Photo du frein arrière <i>Photo of rear brake</i>	
					

PHOTO DU MARQUAGE DU NUMERO D'HOMOLOGATION
 PHOTO OF THE HOMOLOGATION NUMBER MARKING

Le marquage doit rester clairement visible en permanence
The marking must be clearly visible at all times

Maitre-cylindre / Master-cylinder



Tuyaux / Lines



Etriers / Calipers



Plaquettes / Pads



Disques / Discs

